



PM45, PM45c e PM65

Stampanti industriali di fascia media

Manuale di avvio rapido

Contenuto della confezione

Assicurarsi che la scatola contenga i seguenti elementi:

- Stampante
- Adattatore di corrente
- Cavo di alimentazione (vedere nota di seguito)
- Inserto conforme al prodotto

Nota: *L'inclusione del cavo di alimentazione dipende dallo SKU; il cavo potrebbe dover essere ordinato separatamente. Contattare il rappresentante di vendita locale per assistenza.*

Se sono stati ordinati accessori per la stampante, verificare la loro presenza nell'ordine. Conservare l'imballaggio originale in caso di un'eventuale restituzione della stampante.

Caratteristiche della stampante

PM65

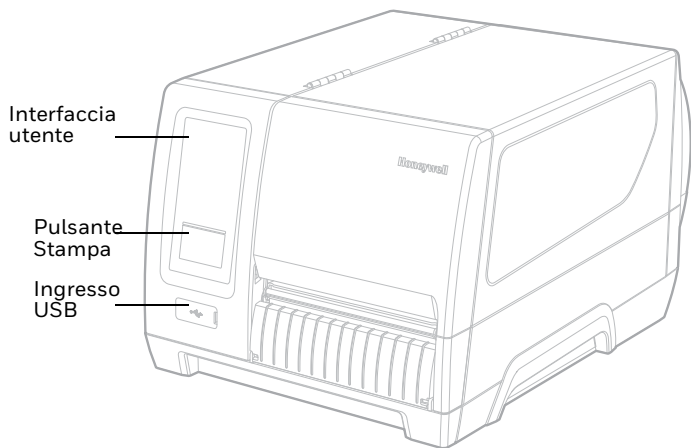

Vista interna PM65

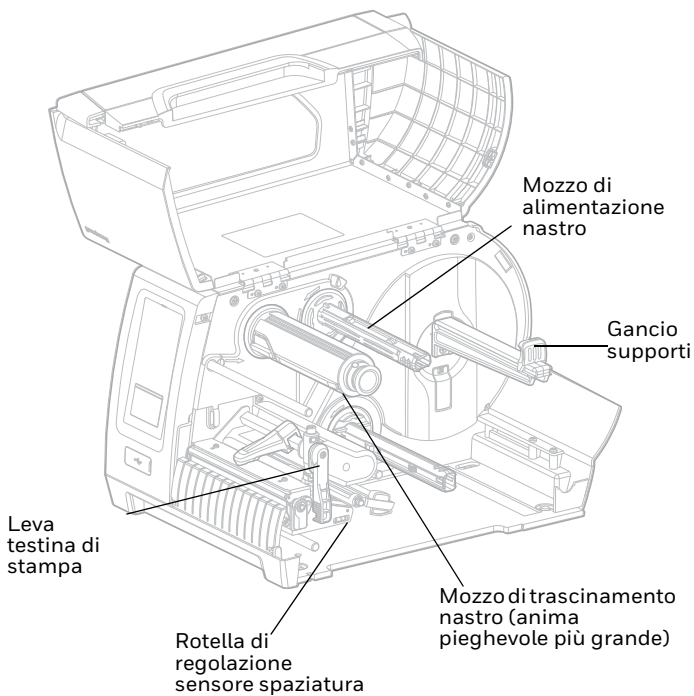

PM45

Interfaccia
utente

Pulsante
Stampa

Ingresso
USB

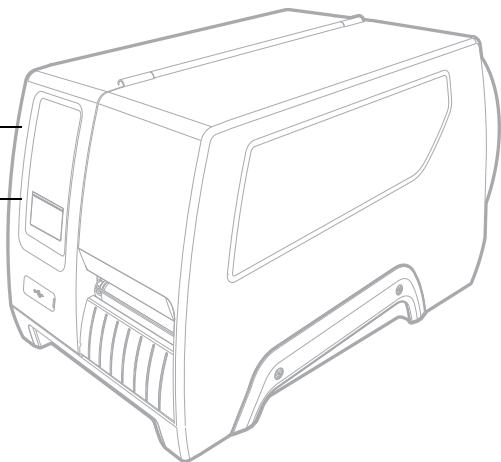

Vista interna PM45

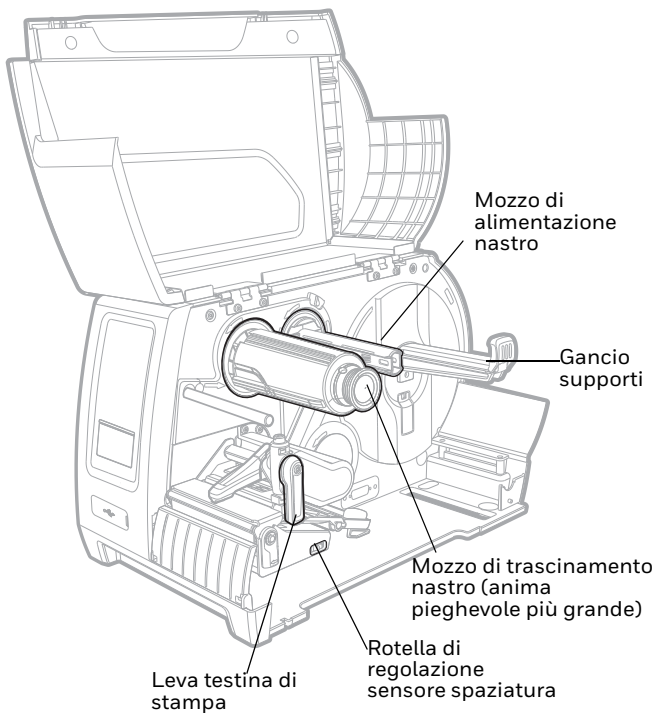

PM45c

Interfaccia
utente

Pulsante
Stampa

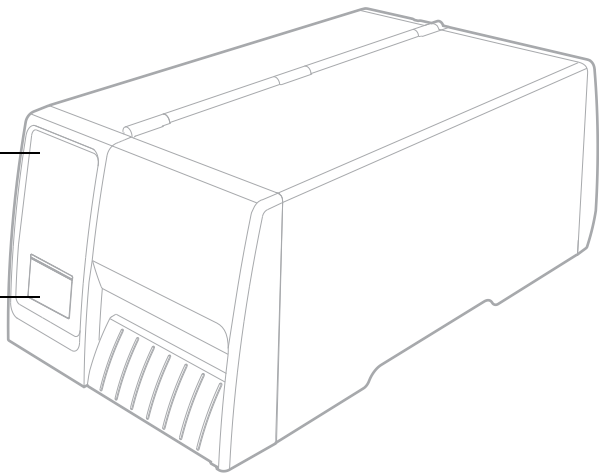

Vista interna PM45c

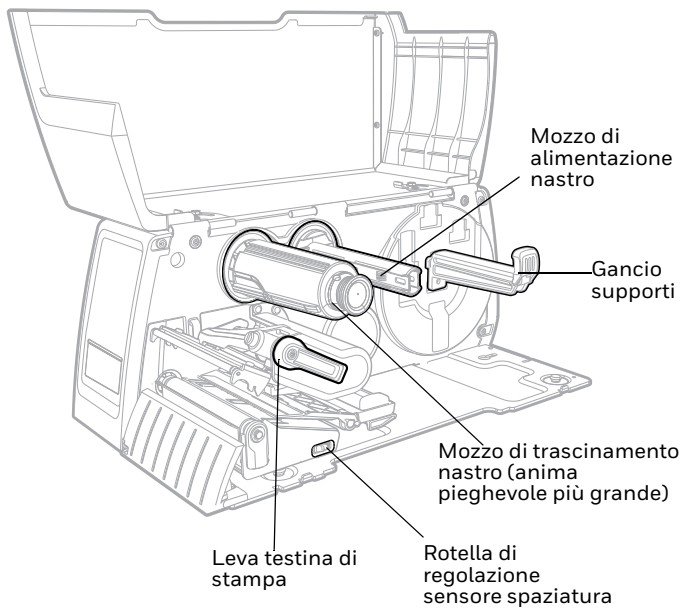

Impostazione della stampante

Nota: Questa procedura si applica a tutti e tre i modelli di stampanti. Per semplicità nelle illustrazioni è mostrata la stampante PM45.

Caricamento dei supporti di stampa

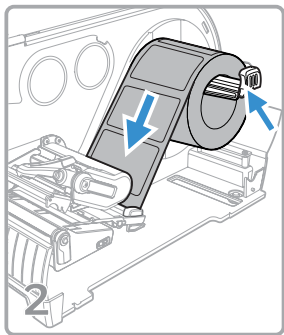
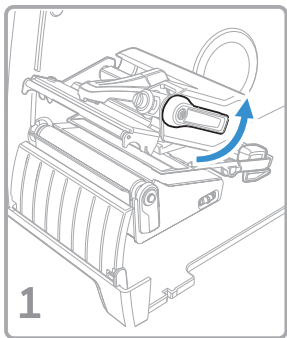
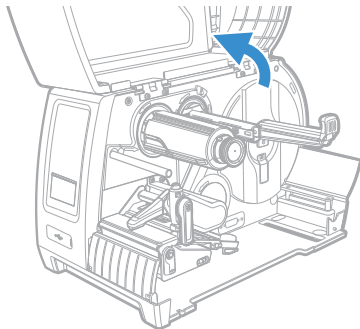

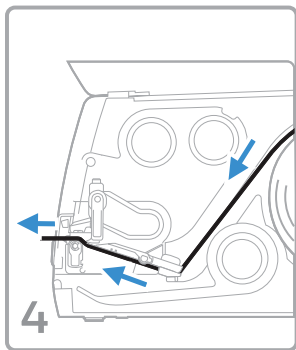
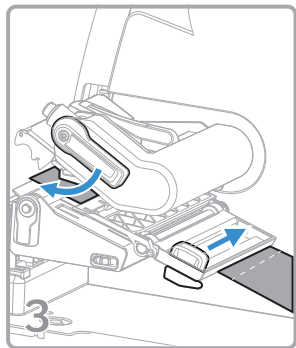

Caricamento del nastro

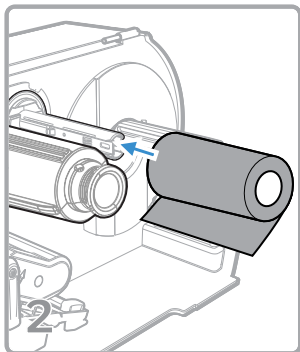
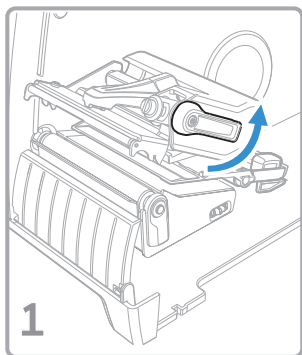

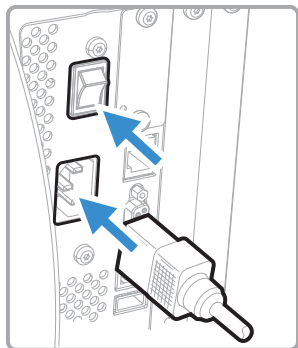
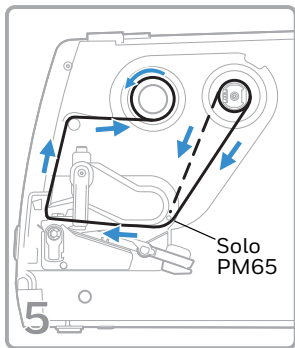
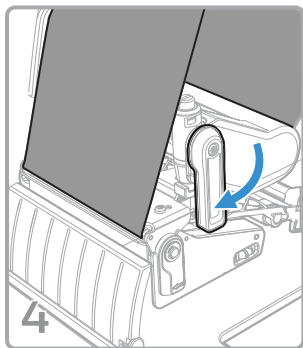
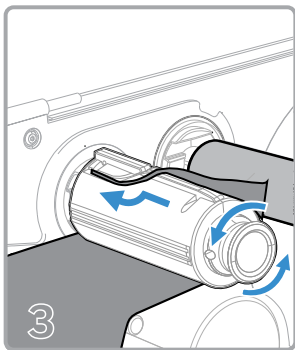

Display e pannello frontale





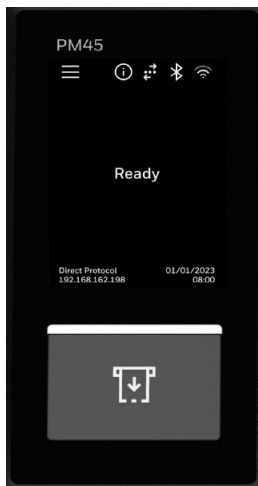

Display a icone LED







Display touchscreen

Nota: *Il tipo di display dipende dal modello.*

Display icone a LED - Colore e indicazione

| Indicatori di stato del display a LED | Colore | Indicazione |
|---|--------|--|
|  Segnale Wi-Fi | Bianco | Segnale wireless. |
| | Off | Radio wireless disabilitata o non installata. |
|  CConnettività | Bianco | Connessione stabile. |
| | Off | Nessun dato viene inviato o ricevuto. |
|  Bluetooth | Bianco | Bluetooth abilitato. |
| | Off | Bluetooth disabilitato o non installato. |
|  Supporti | Rosso | Supporti esauriti o c'è un problema con i supporti (inceppamento o supporti non caricati correttamente). |
| | Off | I supporti sono disponibili e sono caricati correttamente. |
|  Configurazione stampante | Rosso | C'è un problema di configurazione della stampante. |
| | Off | Non ci sono problemi di configurazione. |

| Indicatori di stato del display a LED | Colore | Indicazione |
|--|--------|---|
|  Nastro | Rosso | Nastro esaurito o si è verificato un problema con il nastro (non alimentato o caricato in modo errato). |
| | Off | Non c'è alcun problema con il nastro o la stampante non è configurata per l'uso del nastro. |
|  Testina di stampa calda | Rosso | La temperatura della testina di stampa è eccessiva. |
| | Off | La temperatura della testina di stampa è normale e pronta per la stampa. |
|  Testina sollevata | Rosso | La testina di stampa è sollevata. |
| | Off | La testina di stampa è abbassata. |
|  Errore generale | Rosso | C'è un problema della stampante non indicato da nessuna delle altre icone. |
| | Off | Non ci sono errori generali. |
|  Pausa | Blanc | La stampante è in pausa. |
| | Off | La stampante non è in pausa. |

| Indicatori di stato del display a LED | Colore | Indicazione |
|---|--------|--|
|  Manutenzione | Ambra | È necessario eseguire la manutenzione ed è stata raggiunta un'impostazione di durata totale dell'odometro. |
| | Off | Non è necessaria nessuna manutenzione. |

Stampante touchscreen - Schermata Pronta e Menu principale

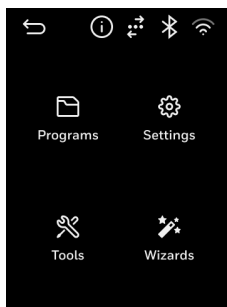

Icone del menu touchscreen

| Icone del menu touchscreen | Premere per: |
|---|--|
|  Menu principale | Visualizzare il menu principale della stampante. |
|  Stampa | Visualizzare informazioni specifiche sulla stampante. |
|  Connettività Wi-Fi | Visualizzare le informazioni sulla connessione Wi-Fi. |
|  Bluetooth | Visualizzare le informazioni Bluetooth/Bluetooth LE relative alla stampante. |
|  Comunicazioni | Visualizzare le informazioni di comunicazione della stampante. |
|  Indietro | Tornare ai menu della stampante. |
|  Homepage | Ritornare alla schermata Pronta. |

Per ulteriori informazioni sulle icone della stampante, consultare la guida per l'utente.

Pulsante Stampa

Usare il pulsante Stampa  per far avanzare i supporti, mettere in pausa le operazioni di stampa, calibrare, eseguire l'avanzamento di prova e stampare.

| Stato stampante | Azione pulsante Stampa |
|------------------------|---|
| Avvio | Premere il pulsante Stampa all'avvio per passare alla modalità di calibrazione o per ripristinare i valori predefiniti se la testina di stampa è sollevata. |
| Pronta | Premere il pulsante Stampa per fare avanzare i supporti. Tenere premuto il pulsante Stampa per una calibrazione intelligente. |
| Stampa | Premere il pulsante Stampa per arrestare o riprendere la stampa. La stampante si arresta dopo aver completato l'etichetta corrente. |
| In pausa | Premere il pulsante Stampa per riprendere la stampa. |
| Errore | Premere il pulsante Stampa per fare avanzare i supporti. |

Stampa di un'etichetta di prova sul modello con display a LED

Una volta accesa, la stampante esegue la sequenza di avvio e si accendono tutti i LED. Quando gli ultimi due LED sono accesi (testina di stampa calda e manutenzione):

1. Tenere premuto il pulsante Stampa finché non inizia la stampa dell'etichetta di prova.
2. Rilasciare il pulsante Stampa.

L'etichetta di prova viene stampata.

Stampa di un'etichetta di prova sul modello con display touchscreen

Una volta accesa, la stampante esegue una procedura guidata di avvio per consentire l'inserimento delle informazioni di configurazione di base.

1. Immettere tutte le informazioni nella schermata della procedura guidata. Fare clic su “**No**” quando viene richiesto di eseguire altre procedure guidate.
2. Dalla schermata Ready (Pronto), aprire il menu principale



3. Dal menu principale, toccare **Tools > Test Labels (Strumenti > Etichette di prova)**.
4. Selezionare l'etichetta di prova da stampare e toccarla.

L'etichetta di prova viene stampata.

Assistenza

Per cercare la soluzione nella nostra knowledge base o per accedere al portale dell'assistenza tecnica e segnalare un problema, visitare honeywell.com/PSSTechnicalsupport.

Garanzia limitata

Per informazioni sulla garanzia, andare su sps.honeywell.com e selezionare **Support > Productivity > Warranties (Assistenza > Produttività > Garanzie)**.

Brevetti

Per informazioni sui brevetti, visitare il sito www.hsmpats.com.

Disclaimer

Honeywell International Inc. (“HII”) si riserva il diritto di modificare le specifiche e le altre informazioni contenute nel presente documento senza alcun preavviso e l'utente deve in ogni caso rivolgersi a HII per verificare se tali modifiche sono state apportate. HII non rilascia alcuna dichiarazione o garanzia in merito alle informazioni fornite in questa pubblicazione.

HII non può essere ritenuta responsabile di omissioni o errori di natura tecnica o editoriale contenuti qui, né di danni incidentali o consequenziali risultanti dalla fornitura, dalle prestazioni o dall'utilizzo del presente materiale. HII declina ogni responsabilità per la scelta e l'uso di software e/o hardware per il conseguimento dei risultati desiderati.

Questo documento contiene informazioni proprietarie protette da copyright. Tutti i diritti riservati. Nessuna parte del presente documento può essere fotocopiata, riprodotta o tradotta in un'altra lingua senza previa autorizzazione scritta di HII.

Copyright © 2024 Honeywell Group of Companies. Tutti i diritti riservati.